



Mikrowellenofen
BEDIENUNGSANLEITUNG
Modell: MWO 2900

Lesen Sie diese Bedienungsanleitung vor der Benutzung Ihres Mikrowellenofens gründlich durch und bewahren Sie sie danach sicher auf.

Wenn Sie den Anleitungen dieser Bedienungsanleitung folgen, dann wird Ihnen Ihr Mikrowellenofen viele Jahre lang gute Dienste leisten.

**BEWAHREN SIE DIESE
BEDIENUNGSANLEITUNG SORGFÄLTIG AUF**

Baytronic Handels GmbH, Harterfeldweg 4;
A-4481 Asten

www.nabo.at

VORSICHTSMASSNAHMEN ZUR VERMEIDUNG EINES MÖGLICHEN AUSGESETZT WERDENS GEGENÜBER MIKROWELLENSTRAHLUNG

- (a) Versuchen Sie nicht, diesen Mikrowellenofen bei geöffneter Mikrowellenofentür zu betreiben, weil Sie dadurch gefährlicher Mikrowellenstrahlung ausgesetzt werden können. Die Sicherheitsverriegelungen dürfen weder umgangen noch modifiziert werden.
- (b) Stellen/Legen Sie keine Gegenstände in den Bereich zwischen Garraum und Mikrowellenofentür und verhindern Sie, dass sich Schmutz und/oder Reinigungsmittelrückstände auf den Dichtungsoberflächen ansammeln.
- (c) **ACHTUNG:** Wenn die Mikrowellenofentür oder die Mikrowellenofentürdichtungen beschädigt sind, dann darf der Mikrowellenofen erst dann wieder betrieben werden, wenn er durch eine kompetente Person repariert wurde.

HINWEIS

Wenn das Gerät nicht in einem sauberen Zustand gehalten wird, kann seine Oberfläche beschädigt und die Lebensdauer des Geräts verkürzt werden und möglicherweise gefährliche Situationen entstehen.

Technische Daten

Modell:	MWO 2900
Nennspannung:	230 V~50 Hz
Nenneingangsleistung (Mikrowelle):	1550 W
Nennausgangsleistung (Mikrowelle):	1000 W
Nennausgangsleistung (Grill):	1000 W
Nennausgangsleistung (Umluft):	2100 W

WICHTIGE SICHERHEITSHINWEISE

WARNUNG

Befolgen Sie bei der Benutzung des Geräts die nachstehend aufgeführten grundlegenden Sicherheitsmaßnahmen, um die Gefahr von Brand, Stromschlag, Personenverletzungen oder einem übermäßiger Mikrowellenofenstrahlung ausgesetzt werden zu reduzieren:

1. Lesen und befolgen Sie „VORSICHTSMASSNAHMEN ZUR VERMEIDUNG EINES MÖGLICHEN AUSGESETZT WERDENS GEGENÜBER MIKROWELLENSTRAHLUNG“.
2. Dieses Gerät kann von Kindern ab 8 Jahren und Personen mit eingeschränkten physischen, sensorischen oder geistigen Fähigkeiten oder unzureichenden Erfahrungen und Kenntnissen benutzt werden, wenn sie beaufsichtigt werden oder sie in die sichere Benutzung des Gerätes eingewiesen worden sind und die mit der Benutzung verbundenen Gefahren verstehen. Kinder dürfen nicht mit dem Gerät spielen. Reinigung und Benutzerwartung dürfen nicht von Kindern unter 8 Jahren durchgeführt werden und Kinder ab 8 Jahre müssen beaufsichtigt werden. Halten Sie Kinder unter 8 Jahre vom Gerät fern, wenn sie nicht beaufsichtigt werden.
3. Halten Sie sowohl das Gerät als auch sein Kabel außerhalb der Reichweite von Kindern unter 8 Jahren.
4. Wenn das Netzkabel beschädigt wurde, muss es entweder vom Hersteller, einem autorisierten Servicecenter oder ähnlich qualifiziertem Personal ausgetauscht werden, um Gefahren vorzubeugen. (für Geräte mit Y-Zubehör)
5. **ACHTUNG:** Vergewissern Sie sich, dass das Gerät ausgeschaltet ist, bevor Sie die Garrauminnenbeleuchtung wechseln, um Stromschlag vorzubeugen.

6. **ACHTUNG:** Für Nichtfachleute ist die Ausführung der Wartungs- und Reparaturarbeiten gefährlich, bei denen eine vor Mikrowellenstrahlung schützende Abdeckung entfernt wird.
7. **ACHTUNG:** Flüssigkeiten und Nahrungsmittel dürfen nicht in verschlossenen Behältern erhitzt werden. Explosionsgefahr.
8. Lassen Sie den Mikrowellenofen nicht unbeaufsichtigt, wenn Sie Nahrungsmittel in Kunststoff- oder Papierverpackungen erhitzen, weil diese sich entzünden können.
9. Benutzen Sie nur mikrowellengeeignete Utensilien.
10. Wenn Rauch entsteht, dann schalten Sie das Gerät aus oder trennen Sie es vom Stromnetz und lassen Sie die Gerätetür geschlossen, um die Flammen zu ersticken.
11. Das Erhitzen von Getränken in einem Mikrowellenofen kann zu einem verzögerten eruptiven kochen führen. Seien Sie deshalb bei der Handhabung der Verpackung vorsichtig.
12. Der Inhalt von Saugflaschen und Babynahrung in Gläsern muss umgerührt oder geschüttelt werden. Überprüfen Sie vor dem Füttern des Babys die Temperatur der Babynahrung bzw. der Babymilch, um Verbrennungen vorzubeugen.
13. Ungeschälte Eier und hartgekochte Eier sollten nicht in einem Mikrowellenofen erhitzt werden, weil diese selbst dann noch explodieren können, wenn das Erhitzen im Mikrowellenofen bereits abgeschlossen ist.
14. Reinigen Sie den Mikrowellenofen regelmäßig und entfernen Sie dabei alle Nahrungsmittelreste.
15. Das nicht sauber halten des Mikrowellenofens kann zur Zerstörung der Oberflächenbeschichtung und in Folge dessen zu einer verkürzten Lebensdauer des Geräts und der Entstehung gefährlicher Situationen führen.

16. Das Gerät darf nicht hinter einer Außentür eingebaut werden, um einer Überhitzung vorzubeugen.
(Ausgenommen Geräte mit Ziertür.)
17. Verwenden Sie nur den für diesen Mikrowellenofen empfohlenen Temperaturfühler. (Für Mikrowellenöfen, bei denen die Möglichkeit besteht, einen Temperaturfühler benutzen zu können.)
18. Der Mikrowellenofen darf nicht in einen Schrank gestellt werden, es sei denn, er wurde hierfür getestet.
19. Der Mikrowellenofen muss mit geöffneter Ziertür betrieben werden. (Für Mikrowellenöfen mit Ziertür.)
20. Dieses Gerät ist für die Benutzung im Haushalt und ähnlichen Anwendungen bestimmt, wie beispielsweise:
 - Mitarbeiter-Küchenbereiche in Geschäften, Büros und anderen Arbeitsumgebungen;
 - Durch Kunden in Hotels, Motels und anderen Wohnumgebungen;
 - Landwirtschaftshäusern;
 - Umgebungen in der Art wie Frühstückspensionen.
21. Der Mikrowellenofen ist für das Erwärmen von Speisen und Getränken vorgesehen. Das Trocknen von Nahrungsmitteln und Kleidung und das Erhitzen von Wärmekissen, Hausschuhen, Schwämmen, feuchten Tüchern usw. kann zu Personenverletzungen, Brand oder Funkenbildung führen.
22. Nahrungsmittel- und Getränkebehälter aus Metall dürfen nicht im Mikrowellenofen benutzt werden.
23. Das Gerät darf nicht mit einem Dampfreiniger gereinigt werden.
24. Das Gerät ist für eine freistehende Benutzung bestimmt.
25. Die Rückseite des Geräts muss einer Wand zugewandt sein.

26. Ein Dampfreiniger darf für die Reinigung des Geräts nicht benutzt werden.
27. Die Oberfläche eines Einschubs kann heiß werden.
28. Verwenden Sie keine scharfen, aggressiven Reiniger oder scharfe Metallkratzer, um das Glas der Mikrowellenofentür zu reinigen, weil dadurch die Oberfläche zerkratzt und dies zum Zerspringen des Glases führen kann.
29. ACHTUNG: Das Gerät und seine zugänglichen Teile werden während der Benutzung heiß. Achten Sie besonders darauf, keines der Heizelemente zu berühren. Halten Sie Kinder unter 8 Jahre vom Gerät fern, wenn sie nicht beaufsichtigt werden.
30. Das Gerät wird während der Benutzung heiß. Achten Sie besonders darauf, keines der Heizelemente im Inneren des Mikrowellenofens zu berühren.
31. ACHTUNG: Während der Benutzung können zugängliche Teile heiß werden. Kleinkinder sollten vom Gerät ferngehalten werden.
32. ACHTUNG: Wenn das Gerät im Modus Kombiniertes Garen betrieben wird, dann sollten Kinder den Mikrowellenofen aufgrund der erzeugten Temperaturen nur unter der Aufsicht von Erwachsenen benutzen.
33. Das Gerät ist nicht dafür vorgesehen, über eine externe Zeitsteuerung oder ein separates Remote-Steuerungssystem betrieben zu werden.

LESEN SIE ALLE INFORMATIONEN GRÜNDLICH DURCH UND BEWAHREN SIE SIE FÜR ZUKÜNFTIGE REFERENZEN GUT AUF.

Für die Verringerung der Verletzungsgefahr für die Personen, die die Installation erden

GEFAHR

Stromschlaggefahr!
Das Berühren interner Komponenten kann zu schweren Verletzungen oder Tod führen. Nehmen Sie das Gerät nicht auseinander.

WARNUNG

Stromschlaggefahr!
Unsachgemäßer Anschluss der Erdung kann zu elektrischem Schlag führen. Stecken Sie den Netzstecker erst dann in eine Netzsteckdose, wenn das Gerät ordnungsgemäß installiert und geerdet ist. Dieses Gerät muss geerdet werden. Bei einem elektrischen Kurzschluss verringert die Erdung das Risiko eines Stromschlags, indem sie dem Strom einen Ausweichpfad bietet. Dieses Gerät ist mit einem Netzkabel ausgestattet, das sowohl einen Erdleiter als auch einen Netzstecker mit Erdkontakt

besitzt. Der Netzstecker muss in eine Netzsteckdose gesteckt werden, die ordnungsgemäß installiert und geerdet ist.

Wenden Sie sich an eine/-n qualifizierte/-n Elektriker/-in oder Servicetechniker/-in, wenn Sie die Erdungsanweisungen nicht vollständig verstanden haben oder Sie sich nicht sicher sind, ob das Gerät ordnungsgemäß geerdet ist. Wenn Sie ein Verlängerungskabel benutzen müssen, dann benutzen Sie nur ein 3adriges Verlängerungskabel.

1. Mit dem Gerät wird nur ein kurzes Netzkabel mitgeliefert, um die Risiken langer Kabel wie Verheddern oder Darüber stolpern zu reduzieren.
2. Wenn ein langes Netzkabel oder Verlängerungskabel verwendet wird:

- 1) Der elektrische Nennwert des Netz- oder Verlängerungskabels muss mindestens genau so groß sein wie die elektrische Leistung des Geräts.
- 2) Das Verlängerungskabel muss ein 3adriges geerdetes Kabel sein.
- 3) Ein langes Netzkabel muss so verlegt werden, dass es nicht über Arbeitsplatten oder Tische hängt, wo Kinder daran ziehen können oder man versehentlich darüber stolpern kann.

REINIGUNG

Trennen Sie das Gerät immer vom Stromnetz, bevor Sie es reinigen.

1. Reinigen Sie den Garraum des Mikrowellenofens nach der Benutzung mit einem leicht angefeuchteten Tuch.
2. Reinigen Sie die Zubehöerteile wie gewohnt in Seifenlauge.
3. Der Mikrowellenofentürrahmen, die Mikrowellenofendichtung und benachbarte Teile müssen bei Verschmutzung sorgfältig mit einem angefeuchteten Tuch gereinigt werden.
4. Verwenden Sie keine scharfen, aggressiven Reiniger oder scharfe Metallkratzer, um das Glas der Mikrowellenofentür zu reinigen, weil dadurch die Oberfläche zerkratzt und dies zum Zerspringen des Glases führen kann.
5. Reinigungstipp – Für die einfachere Reinigung der Garraumwände, die in Kontakt mit den Gargut kommen können: Legen Sie eine halbe Zitrone in eine Schüssel, geben Sie 300 ml Wasser hinzu und erhitzen Sie alles 10 Minuten lang mit 100 % Mikrowellenleistung. Wischen Sie den Mikrowellenofen anschließend mit einem weichen, trockenen Tuch sauber.

UTENSILIEN

ACHTUNG

Verletzungsgefahr

Für Nichtfachleute ist die Ausführung der Wartungs- und Reparaturarbeiten gefährlich, bei denen eine vor Mikrowellenstrahlung schützende Abdeckung entfernt wird.

Schlagen Sie unter „Materialien, die Sie im Mikrowellenofen benutzen können“ und „Materialien, die Sie im Mikrowellenofen nicht benutzen dürfen“ nach. Es kann bestimmte nichtmetallische Utensilien geben, die nicht mikrowelleneeignet sind. Wenn Sie sich nicht sicher sind, dann können Sie das jeweilige Utensil wie nachstehend beschrieben testen.

Test des Utensils:

1. Füllen Sie ein mikrowelleneeignetes Behältnis mit 1 Tasse kaltem Wasser (250 ml) und legen/stellen Sie das zu testende Kochutensil hinein.
2. Erhitzen Sie es 1 Minute lang bei maximaler Leistung.
3. Berühren Sie das Utensil vorsichtig. Wenn das leere Utensil warm ist, dann benutzen Sie es nicht zum Garen im Mikrowellenofen.
4. Erhitzen Sie es nicht länger als 1 Minute.

Materialien, die Sie im Mikrowellenofen benutzen können

Utensilien	Hinweise
Bräunungsschale	Befolgen Sie die Anweisungen des Herstellers. Der Boden der Bräunungsschale muss sich mindestens 5 mm über der Drehscheibe befinden. Bei unsachgemäßer Benutzung kann die Drehscheibe zerbrechen.
Geschirr	Nur mikrowellengeeignet. Befolgen Sie die Anweisungen des Herstellers. Benutzen Sie weder zerbrochenes noch gesprungenes Geschirr.
Glasbehälter	Entfernen Sie stets den Deckel. Benutzen Sie sie nur zum Erwärmen von Gerichten. Die meisten Glasbehälter sind nicht hitzebeständig und können springen.
Glasgeschirr	Benutzen Sie nur hitzebeständiges ofengeeignetes Glasgeschirr. Vergewissern Sie sich, dass keine metallenen Verzierungen vorhanden sind. Benutzen Sie weder zerbrochenes noch gesprungenes Geschirr.
Ofenbeutel	Befolgen Sie die Anweisungen des Herstellers. Verschließen Sie sie nicht mit Metallverschlüssen. Stechen Sie kleine Löcher in den Ofenbeutel, damit entstehender Dampf entweichen kann.
Papierteller und Papierbecher	Nur für kurzzeitiges Garen/Erwärmen benutzen. Lassen Sie den Mikrowellenofen während des Garens nicht unbeaufsichtigt.
Küchentücher	Benutzen Sie sie zum Abdecken von Lebensmitteln während des Aufwärmens und um Fett zu absorbieren. Benutzen Sie sie nur unter Aufsicht für kurzzeitiges Garen.
Pergamentpapier	Benutzen Sie es zum Abdecken, um Spritzer zu vermeiden oder um Gargut für das Dünsten einzuwickeln.
Kunststoff	Nur mikrowellengeeignet. Befolgen Sie die Anweisungen des Herstellers. Der Kunststoff muss mit „Mikrowellengeeignet“ gekennzeichnet sein. Einige Kunststoffbehälter werden weich, wenn das darin befindliche Gargut heiß wird. Kochbeutel und fest verschlossene Kunststoffbeutel sollten gemäß den Anweisungen auf der Verpackung geschlitzt, durchbohrt oder belüftet werden.
Frischhaltefolie	Nur mikrowellengeeignet. Benutzen Sie sie zum Abdecken des Garguts während des Garens, um Feuchtigkeit zurückzuhalten. Halten Sie Frischhaltefolie vom Gargut fern.
Thermometer	Nur mikrowellengeeignete (Fleisch- und Zuckerthermometer).
Wachspapier	Benutzen Sie es zum Abdecken, um Spritzer zu vermeiden oder Feuchtigkeit zurückzuhalten.

Materialien, die Sie nicht im Mikrowellenofen benutzen dürfen

Utensilien	Hinweise
Aluminiumschale	Funken können entstehen Legen Sie die Nahrungsmittel in eine mikrowellengeeignete Schüssel/auf einen mikrowellengeeigneten Teller.
Nahrungsmittelverpackung aus Pappe mit Metallgriff	Funken können entstehen Legen Sie die Nahrungsmittel in eine mikrowellengeeignete Schüssel/auf einen mikrowellengeeigneten Teller.
Metallene oder metallgefasste Utensilien	Metall hält die Mikrowellenstrahlung vom Gargut fern. Metallene Verzierungen können die Ursache für Funkenbildung sein.
Metallene Verschlüsse	Sie können Funken bilden und im Mikrowellenofen einen Brand verursachen.
Papiertüten	Sie können sich im Mikrowellenofen entzünden.
Schaumstoff	Wenn Schaumstoff hohen Temperaturen ausgesetzt wird, dann kann er schmelzen oder die sich im Inneren befindliche Flüssigkeit verunreinigen.
Holz	Wenn Holz im Mikrowellenofen verwendet wird, dann trocknet es aus und kann Risse bilden oder sich spalten.

AUFSTELLEN DES MIKROWELLENOFENS

Bezeichnung der Mikrowellenofen- und Zubehörteile

Nehmen Sie den Mikrowellenofen aus der Verpackung und anschließend alle sich im Garraum des Mikrowellenofens befindlichen Teile heraus. Zusammen mit Ihrem Mikrowellenofen erhalten Sie die nachstehenden Zubehörteile:

- Glasdrehscheibe 1
- Drehscheibenringeinheit 1
- Bedienungsanleitung 1

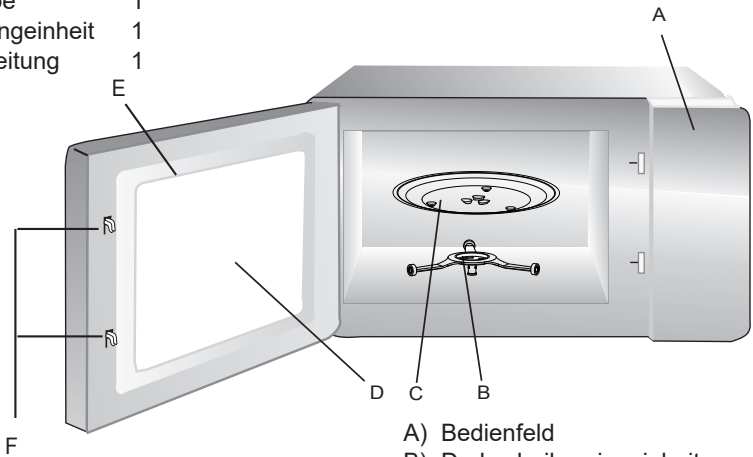

- A) Bedienfeld
- B) Drehscheibenringeinheit
- C) Glasdrehscheibe
- D) Sichtfenster
- E) Mikrowellenofeneinheit
- F) Sicherheitsverriegelungssystem

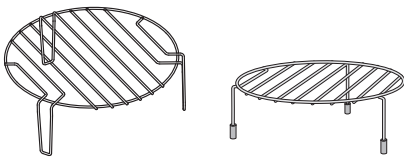

Grillrack (kann nicht mit der Mikrowellenfunktion benutzt werden und muss auf die Glasdrehscheibe gesetzt werden)

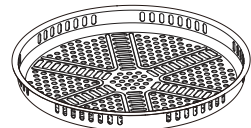

Backblech (Kann nicht in Verbindung mit der Mikrowellenfunktion verwendet werden und kann auf das Backblech gestellt werden)

Einsetzen der Drehscheibe

Nabe (Unterseite)

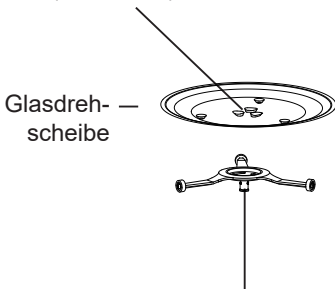

Drehscheibenringeinheit

- a. Setzen Sie die Glasdrehscheibe keinesfalls verkehrt herum ein. Die Glasdrehscheibe muss sich jederzeit frei bewegen können.
- b. Beim Garen müssen Glasdrehscheibe und Drehscheibenring immer zusammen verwendet werden.
- c. Alle Nahrungsmittel und Lebensmittelbehältnisse müssen zum Garen auf die Glasdrehscheibe gestellt/gelegt werden.
- d. Wenn die Glasdrehscheibe oder der Drehscheibenring Risse aufweist oder bricht, dann wenden Sie sich an das nächstgelegene autorisierte Servicecenter.

Aufstellen auf einer Arbeitsplatte

Entfernen Sie alle Verpackungsmaterialien und Zubehörteile. Untersuchen Sie den Mikrowellenofen auf Beschädigungen wie Dellen oder eine beschädigte Mikrowellenofentür. Stellen Sie den Mikrowellenofen nicht auf, wenn er beschädigt ist.

Gehäuse: Entfernen Sie alle Schutzfolien auf der Oberfläche des Mikrowellenofengehäuses. Entfernen Sie nicht die hellbraune Glimmerabdeckung, die im Garraum für den Schutz der Magnetfeldröhre angebracht ist.

Aufstellen

1. Wählen Sie eine ebene Fläche aus, die genügend Freiraum für die Luften- und/oder Luftauslassöffnungen bietet.

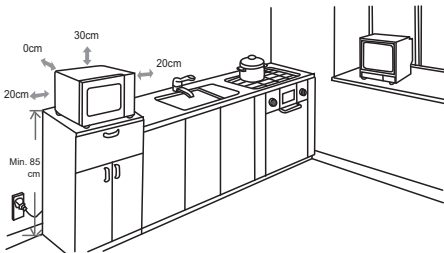

- 1) Die Mindestaufstellhöhe beträgt 85 cm.
- 2) Die Rückseite des Geräts muss einer Wand zugewandt sein. Lassen Sie einen Raum von mindestens 30 cm über dem Mikrowellenofen und mindestens

20 cm zwischen Mikrowellenofen und angrenzende Wände frei.

- 3) Entfernen Sie nicht die Standfüße auf der Unterseite des Mikrowellenofens.
- 4) Das Blockieren der Ein- und/oder Auslassöffnungen kann zur Beschädigung des Mikrowellenofens führen.
- 5) Stellen Sie den Mikrowellenofen so weit wie möglich von Radio- und Fernsehgeräten entfernt auf. Der Betrieb des Mikrowellenofens kann zu Störungen des Radio- oder Fernsehempfangs führen.

2. Schließen Sie Ihren Mikrowellenofen an einer Standardhaushaltssteckdose an. Vergewissern Sie sich, dass die Netzspannung und Netzfrequenz mit der Netzspannung und Netzfrequenz auf dem Typenschild übereinstimmen. ACHTUNG: Stellen Sie den Mikrowellenofen nicht über einer Kochstelle oder einem anderen hitzeerzeugenden Gerät







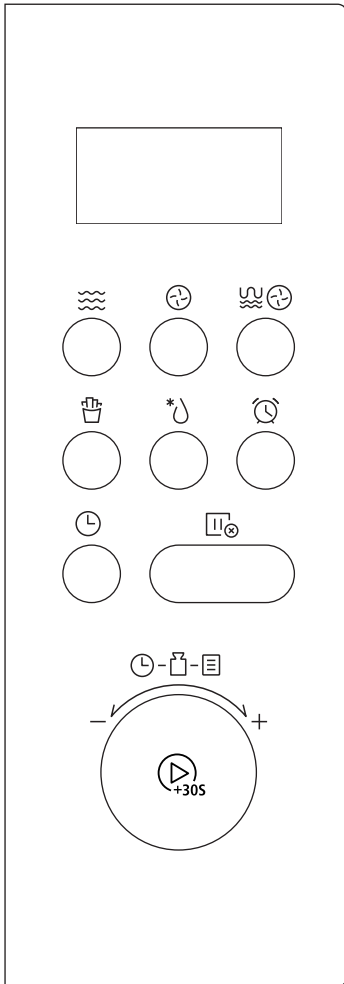

auf. Wenn Sie den Mikrowellenofen über oder in der Nähe von Hitzequellen aufstellen, dann kann er beschädigt werden und darüber hinaus erlischt auch die Garantie.

Die zugänglichen Oberflächen können während des Betriebs heiß werden.



Bedienfeld



-  Mikrowelle
-  Umluft
-  Grillen oder kombiniertes Garen
-  Heißluftfrittieren
-  Abtauen nach Gewicht/Zeit
-  Küchenwecker
-  Uhr
-  Beenden/Löschen
-  Start/+30 Sek./Bestätigen

BEDIENUNGSANWEISUNGEN

Dieser Mikrowellenofen benutzt moderne elektronische Steuerungen, um Ihre Kochanforderungen zu erfüllen.

1. Einstellen der Uhr

Wenn Sie den Mikrowellenofen einschalten, dann wird auf seinem Display „0:00“ angezeigt und der Summer ertönt einmal.

- 1) Drücken Sie die **Uhr**-Taste einmal. Auf dem Display wird „00:00“ angezeigt.

- 2) Stellen Sie durch Drehen des -Drehknopfes die gewünschten Stunden in einem Bereich von 0 – 23 (24 Stunden) ein.

- 3) Drücken Sie die **Uhr**-Taste, woraufhin die Minutenstelle blinkt.

- 4) Stellen Sie durch Drehen des -Drehknopfes die gewünschten Minuten in einem Bereich von 0 – 59 ein.

- 5) Drücken Sie die **Uhr**-Taste, um die Zeiteinstellung zu beenden. Daraufhin blinkt „.“.

Hinweis: 1) Wenn die Uhr nicht eingestellt ist, dann wird keine Uhrzeit angezeigt, wenn der Mikrowellenofen eingeschaltet ist.
2) Wenn Sie während der Einstellung der Uhrzeit die **Beenden/Löschen**-Taste drücken, dann kehrt der Mikrowellenofen automatisch wieder in den vorherigen Modus zurück.

2. Küchenwecker

- 1) Drücken Sie die **Küchenwecker**-Taste einmal, woraufhin auf dem Display „00:00“ angezeigt wird.

- 2) Stellen Sie durch Drehen des -Drehknopfes die gewünschte Zeit ein.
(Die maximal einstellbare Zeit beträgt 95 Minuten.)

- 3) Drücken Sie die **Start/+30 Sek./Bestätigen**-Taste, um Ihre Einstellung zu bestätigen.

- 4) Wenn die eingestellte Küchenweckerzeit abgelaufen ist, dann ertönt der Summer fünfmal.
Wenn die Uhrzeit eingestellt wurde (24-h-Anzeige), dann wird auf dem Display die aktuelle Uhrzeit angezeigt.

Hinweis: Der Küchenwecker ist keine 24-h-Zeitanzeige. Der Küchenwecker ist eine Zeitschaltuhr.

3. Mikrowellengaren

Drücken Sie die **Mikrowelle**-Taste einmal, woraufhin auf dem Display „P100“ angezeigt wird. Wählen Sie durch mehrmaliges Drücken der **Mikrowelle**-Taste die gewünschte Leistung aus, wobei je nach ausgewählter Leistung auf dem Display „P100“, „P 80“,

„P 50“, „P 30“ oder „P 10“ angezeigt wird. Bestätigen Sie anschließend Ihre Auswahl durch Drücken der **Start/+30 Sek./Bestätigen**-Taste und stellen Sie danach durch Drehen des -Drehknopfes die Garzeit ein. (Die maximal einstellbare Zeit beträgt 95 Minuten.)

Starten Sie das Garen durch erneutes Drücken der **Start/+30 Sek./Bestätigen**-Taste.

Beispiel: Wenn Sie 20 Minuten lang mit 80 % Mikrowellenleistung garen möchten, dann führen Sie die nachstehenden Schritte aus.

- 1) Drücken Sie die **Mikrowelle**-Taste, woraufhin auf dem Display „P100“ angezeigt wird.

- 2) Drücken Sie die **Mikrowelle**-Taste erneut, um die 80%ige Mikrowellenleistung auszuwählen.

- 3) Bestätigen Sie Ihre Auswahl durch Drücken der **Start/+30 Sek./Bestätigen**-Taste. Auf dem Display wird „P 80“ angezeigt.

- 4) Drehen Sie den -Drehknopf solange, bis auf dem Display die Garzeit „20:00“ angezeigt wird.

- 5) Drücken Sie die **Start/+30 Sek./Bestätigen**-Taste, um das Garen zu starten.

HINWEIS: Die Schrittweite für die Einstellung der Garzeit beträgt:

0 – 1 min	:	5 Sekunden
1 – 5 min	:	10 Sekunden
5 – 10 min	:	30 Sekunden
10 – 30 min	:	1 Minute
30 – 95 min	:	5 Minuten

Mikrowellenleistungsdiagramm

Drücken	Einmal	Zweimal	Dreimal	Viermal	Fünfmal
Mikrowellenleistung	100 %	80 %	50 %	30 %	10 %

4. Grillen oder kombiniertes Garen

Wenn Sie die **Grillen oder kombiniertes Garen**-Taste einmal drücken, dann wird auf dem Display „G-1“ angezeigt. Wählen Sie durch mehrmaliges Drücken der **Grillen oder**

kombiniertes Garen-Taste oder durch Drehen des -Drehknopfes die gewünschte

Leistung aus, wobei je nach ausgewählter Leistung auf dem Display „G-1“, „C-1“, „C-2“, „C-3“ oder „C-4“ angezeigt wird. Bestätigen Sie anschließend Ihre Auswahl durch

Drücken der **Start/+30 Sek./Bestätigen**-Taste und stellen Sie danach durch Drehen

des -Drehknopfes die Garzeit ein. (Die maximal einstellbare Garzeit beträgt 95

Minuten.) Starten Sie das Garen durch erneutes Drücken der **Start/+30 Sek./Bestätigen**-Taste.

Beispiel: Wenn Sie 10 Minuten lang grillen möchten, dann führen Sie die nachstehenden Schritte aus.

- 1) Drücken Sie die **Grillen oder kombiniertes Garen**-Taste einmal, woraufhin auf dem Display „G-1“ angezeigt wird.

- 2) Bestätigen Sie Ihre Auswahl durch Drücken der **Start/+30 Sek./Bestätigen**-Taste.

- 3) Drehen Sie den -Drehknopf solange, bis auf dem Display die Garzeit „10:00“ angezeigt wird.

- 4) Drücken Sie die **Start/+30 Sek./Bestätigen** -Taste, um das Garen zu starten.

Hinweis: Wenn die Hälfte der eingestellten Grillzeit abgelaufen ist, dann ertönen aus dem Mikrowellenofen zwei Signaltöne. Das ist normal. Wenn Sie ein besseres Grillergebnis erhalten möchten, dann wenden Sie jetzt das Grillgut. Schließen Sie die Mikrowellenofentür wieder und drücken Sie anschließend die **Start/+30 Sek./Bestätigen**-Taste, um das Grillen fortzusetzen. Wenn keine Bedienung erfolgt, dann setzt der Mikrowellenofen das Grillen fort.

Hinweis: Kombinationsgarprogramme

Garprogramm	Anzeige	Mikrowelle	Grill	Umluft
1	C-1	●		●
2	C-2	●	●	
3	C-3		●	●
4	C-4	●	●	●

5. Umluftgaren (mit Vorwärmfunktion)

Mit dem Umluftgaren können Sie Ihre Nahrungsmittel wie in einem herkömmlichen Ofen garen. Mikrowellen werden nicht benutzt. Es ist empfehlenswert, dass Sie den Mikrowellenofen auf die entsprechende Temperatur vorwärmen, bevor Sie das Gargut in den Mikrowellenofen legen/stellen.

- 1) Drücken Sie die **Umluft** -Taste einmal, woraufhin auf dem Display „150“ blinkt.

- 2) Stellen Sie durch Gedrückt halten der **Umluft** -Taste oder durch Drehen des -Drehknopfes die Umlufttemperatur ein.
Hinweis: Sie können eine Temperatur zwischen 150 und 240 Grad Celsius auswählen.

- 3) Drücken Sie zur Bestätigung der eingestellten Temperatur die **Start/+30 Sek./Bestätigen**-Taste.

4) Drücken Sie die **Start/+30 Sek./Bestätigen** , um das Vorwärmen zu starten. Wenn die Vorwärmtemperatur erreicht ist, dann ertönt der Summer zweimal, um Sie daran zu erinnern, dass Sie jetzt das Gargut in den Mikrowellenofen legen/stellen müssen. Auf dem Display wird die Vorwärmtemperatur blinkend angezeigt.

5) Stellen/Legen Sie das Gargut in den Mikrowellenofen und schließen Sie die Mikrowellenofentür.

Stellen Sie die Garzeit durch Drehen des -Drehknopfes ein. (Die maximal einstellbare Garzeit beträgt 95 Minuten.)

6) Drücken Sie die **Start/+30 Sek./Bestätigen** -Taste, um das Garen zu beginnen.

Hinweis: a. Sie können die Garzeit erst dann eingeben, wenn die Vorwärmtemperatur erreicht ist.

Wenn die Vorwärmtemperatur erreicht ist, dann müssen Sie die Mikrowellenofentür öffnen, um die Garzeit einstellen zu können.

b. Wenn Sie innerhalb 5 Minuten keine Garzeit einstellen, dann beendet der Mikrowellenofen das Vorwärmen. Der Summer ertönt fünfmal und das Gerät kehrt in den Standby-Modus zurück.

6. Umluftgaren (ohne Vorwärmen)

1) Drücken Sie die **Umluft**-Taste einmal, woraufhin auf dem Display „150“ blinkt.

2) Stellen Sie durch Gedrückt halten der **Umluft** -Taste oder durch Drehen des -Drehknopfes die Umlufttemperatur ein.

Hinweis: Sie können eine Temperatur zwischen 150 und 240 Grad Celsius auswählen.

3) Drücken Sie zur Bestätigung der eingestellten Temperatur die **Start/+30 Sek./Bestätigen** -Taste.

4) Stellen Sie die Garzeit durch Drehen des -Drehknopfes ein. (Die maximal einstellbare Garzeit beträgt 95 Minuten.)

5) Drücken Sie die **Start/+30 Sek./Bestätigen**-Taste, um das Garen zu starten.

7. Mehrstufiges Garen

Sie können maximal zwei Stufen einstellen. Wenn eine der beiden Stufen das Auftauen ist, dann sollte sie die erste Stufe sein. Der Summer ertönt nach jeder Stufe, woraufhin mit der nächsten Stufe begonnen wird.

Hinweis: Beim mehrstufigen Garen können Sie weder die voreingestellten Garprogramme noch das Vorwärmen als eine der Garstufen einstellen.

Beispiel: Wenn Sie Nahrungsmittel 5 Minuten lang auftauen und anschließend 7 Minuten lang mit 80 % Mikrowellenleistung garen möchten, dann sind die Schritte wie nachstehend beschrieben:

- 1) Drücken Sie die **Abtauen nach Gewicht/Zeit**-Taste zweimal, woraufhin auf dem Display „d-2“ angezeigt wird;
- 2) Stellen Sie die Auftauzeit von 5 Minuten durch Drehen des -Drehknopfes ein;
- 3) Drücken Sie die **Mikrowelle**-Taste einmal, woraufhin auf dem Display „P100“ angezeigt wird;
- 4) Drücken Sie für die Auswahl der 80%igen Mikrowellenleistung die **Mikrowelle**-Taste solange, bis auf dem Display „P 80“ angezeigt wird.
- 5) Bestätigen Sie Ihre Auswahl durch Drücken der **Start/+30 Sek./Bestätigen**-Taste.
- 6) Stellen Sie durch Drehen des -Drehknopfes eine Garzeit von 7 Minuten ein;
- 7) Drücken Sie die **Start/+30 Sek./Bestätigen**-Taste, um das Garen zu starten.

8. Schnellgaren



- 1) Drücken Sie im Standby-Modus die **Start/+30 Sek./Bestätigen**-Taste, um für 30 Sekunden bei 100 % Leistung zu garen. Jeder Drück auf diese Taste verlängert die Garzeit um 30 Sekunden. Die maximal einstellbare Garzeit beträgt 95 Minuten.
- 2) Während des Mikrowellen-, Grill- und Umluftgarens und des kombinierten Garens können Sie die Garzeit durch Drücken der **Start/+30 Sek./Bestätigen**-Taste verlängern. Mit jedem Tastendruck verlängern Sie sie um 30 Sekunden.

Hinweis: Diese Funktion können Sie nicht im Modus Auftauen nach Gewicht, mehrstufigem Garen und bei den automatischen Garprogrammen benutzen.

Übersicht Automatische Garprogramme

Menü	Gewicht (g)	Anzeige	Leistung
A-1 Automatisches Aufwärmen	150	150	100 %
	250	250	
	350	350	
	450	450	
	600	600	
A-2 Kartoffel	1	1	100 %
	2	2	
	3	3	
A-3 Fleisch	150	150	80 %
	300	300	
	450	450	
	600	600	
A-4 Gemüse	150	150	100 %
	350	350	
	500	500	
A-5 Fisch	150	150	80 %
	250	250	
	350	350	
	450	450	
	650	650	
A-6 Pasta	50 (mit 450 ml Wasser)	50	80 %
	100 (mit 800 ml Wasser)	100	
	150 (mit 1200 ml Wasser)	150	
A-7 Suppe	200 ml	200	100 %
	400 ml	400	
	600 ml	600	
A-8 Kuchen	475	475	Vorwärmen bei 180 Grad Celsius
A-9 Pizza	200	200	C-4
	300	300	
	400	400	
A-10 Hühnchen/ Hähnchen	500	500	C-4
	750	750	
	1000	1000	
	1200	1200	

9. Automatische Garprogramme

- 1) Drehen Sie im Standby-Modus den -Drehknopf in Uhrzeigersinn, um die gewünschte Funktion auszuwählen, wobei je nach ausgewählter Funktion auf dem Display „A1“, „A2“, „A3“ ... „A10“ angezeigt wird.
- 2) Drücken Sie die **Start/+30 Sek./Bestätigen** -Taste, um das eingestellte automatische Garprogramm zu bestätigen.
- 3) Wählen Sie durch Drehen des -Drehknopfes das Gewicht des Garguts aus. Auf dem Display wird der „g“-Indikator angezeigt.
- 4) Drücken Sie die **Start/+30 Sek./Bestätigen** -Taste, um das Garen zu starten.

Hinweis: 1) Wenn Sie das Kuchenprogramm auswählen, dann stellen Sie den Kuchen nicht gleich zu Beginn in den Mikrowellenofen. Der Mikrowellenofen muss sich erst auf 180 Grad Celsius vorwärmen. Nach einigen Minuten ertönt der Summer zweimal, um Sie darauf hinzuweisen, dass Sie den Kuchen jetzt in den Mikrowellenofen stellen können. Wenn Sie den Kuchen in den Mikrowellenofen gestellt haben, dann drücken Sie bitte die Start-Taste erneut. Der Timer zählt die Zeit herunter und Ihr Kuchen wird perfekt gebacken.

2) Wenn Sie Brathähnchen ausgewählt haben und 2/3 der eingestellten Garzeit abgelaufen ist, dann ertönt der Summer zweimal, um Sie darauf hinzuweisen, dass Sie jetzt das Gargut wenden sollten. Sie können es aber auch ohne Wenden weitergaren lassen. Für bessere Grillergebnisse ist es jedoch empfehlenswert, das Grillgut zu wenden, die Mikrowellenofentür wieder zu schließen und zum Fortsetzen des Grillens die **Start/+30 Sek./Bestätigen**-Taste zu drücken.

10. Mikrowellenschnellgaren

Drehen Sie im Standby-Modus den -Drehknopfes gegen den Uhrzeigersinn, um die Garzeit direkt auszuwählen. Drücken Sie anschließend die **Start/+30 Sek./Bestätigen**-Taste, um mit 100 % Mikrowellenleistung zu garen. Dieses Programm kann beim mehrstufigen Garen als erste Stufe eingestellt werden.

11. Auftauen nach Gewicht

- 1) Drücken Sie die **Abtauen nach Gewicht/Zeit**-Taste einmal, woraufhin auf dem Display „d-1“ angezeigt wird.
-
- 2) Wählen Sie durch Drehen des -Drehknopfes das Gewicht der Nahrungsmittel aus. Gleichzeitig wird auf dem Display „g“ angezeigt. Das Gewicht sollte in einem Bereich zwischen 100 g und 2000 g liegen.
-
- 3) Drücken Sie die **Start/+30 Sek./Bestätigen**-Taste, um das Auftauen zu starten.

12. Auftauen nach Zeit

- 1) Drücken Sie die **Abtauen nach Gewicht/Zeit**-Taste zweimal, woraufhin auf dem Display „d-2“ angezeigt wird.



- 2) Wählen Sie die Auftauzeit durch Drehen des -Drehknopfes aus. Die maximal einstellbare Zeit beträgt 95 Minuten.

- 3) Drücken Sie die **Start/+30 Sek./Bestätigen**-Taste, um das Auftauen zu starten. Die Auftauleistung beträgt P30 und kann nicht geändert werden.

13. Anzeigefunktion

- 1) Drücken Sie während des Garens die **Uhr**-Taste, um die aktuelle Uhrzeit anzeigen zu lassen. Diese wird dann 3 Sekunden lang angezeigt.
- 2) Wenn Sie im Garmodus die **Mikrowelle**-, **Grillen oder kombiniertes Garen**- oder **Umluft**-Taste drücken, dann wird 3 Sekunden lang die aktuelle Mikrowellenleistung angezeigt oder Temperatur.

14. Kindersicherung

Aktivieren: Drücken Sie im Standby-Modus 3 Sekunden lang die **Beenden/Löschen**-Taste, woraufhin auf dem Display „“ angezeigt wird und ein langer Piepton ertönt, der Sie darauf hinweist, dass sich das Gerät nun im Modus Kindersicherung befindet. Auf dem Display wird entweder die aktuelle Uhrzeit oder „“ angezeigt.

Deaktivieren: Drücken Sie bei aktivierter Kindersicherung 3 Sekunden lang die **Beenden/Löschen**-Taste, woraufhin auf dem Display „“ erlischt und ein langer Piepton ertönt, der Sie darauf hinweist, dass die Kindersicherung jetzt deaktiviert ist.

15. Technische Daten

- 1) Wenn Sie den Drehknopf auf die Nullposition drehen, dann ertönt der Summer einmal.
- 2) Wenn Sie während des Garens die Mikrowellenofentür öffnen, dann müssen Sie **Start/+30 Sek./Bestätigen** drücken, um das Garen fortzusetzen.
- 3) Wenn Sie ein Garprogramm eingestellt, jedoch innerhalb 5 Minuten die **Start/+30 Sek./Bestätigen**-Taste nicht gedrückt haben, dann wird die aktuelle Uhrzeit angezeigt und Ihre Einstellungen annulliert.
- 4) Beim starken Drücken einer Taste ertönt der Summer einmal. Beim zu schwachen Drücken einer Taste erfolgt keine Reaktion.
- 5) Wenn das Garen beendet ist, dann ertönt der Summer fünfmal, um Sie auf das Ende der Garzeit hinzuweisen.

16. Heißluftfrittieren

- 1) Drücken Sie die **Heißluftfrittieren**-Taste einmal, woraufhin auf dem Display „H1“ angezeigt wird.
- 2) Wählen Sie das gewünschte Heißluftfrittierprogramm (H1 bis H9) durch Gedrückt halten der **Heißluftfrittieren**-Taste oder durch Drehen des -Drehknopfes aus.
- 3) Bestätigen Sie Ihre Auswahl durch Drücken der **Start/+30 Sek./Bestätigen**-Taste.

- 4) Wählen Sie das Gewicht des Frittiergutes durch Drehen des -Drehknopfes aus.
- 5) Bestätigen Sie Ihre Auswahl durch Drücken der **Start/+30 Sek./Bestätigen**-Taste.

Übersicht Heißluftfrittierprogramme

NR.	MENÜ	ANZEIGE	GEWICHT (g)
H1	Gefrorene Pommes Frites	300	300
H2	Gefrorene Kartoffelkroketten	350	350
H3	Gefrorener Tintenfisch	250	250
H4	Gefrorene Zwiebelringe	250	250
H5	Gefrorene Hähnchenstückchen	350	350
H6	Schnitzel	400	400
H7	Garnelen	250	250
H8	Gemüse	200	200
H9	Frühlingsrollen	300	300

Problembekämpfung

Allgemein	
Der Mikrowellenofen stört den Fernsehempfang	Radio- und Fernsehempfang können durch den Betrieb des Mikrowellenofens gestört werden. Dies ist ähnlich den Störungen durch kleine Elektrogeräte wie beispielsweise Mixer, Staubsauger und Ventilator. Das ist normal.
Schwache Garrauminnenbeleuchtung	Beim Garen mit niedriger Leistung kann die Helligkeit der Garrauminnenbeleuchtung gedimmt sein. Das ist normal.
Dampf sammelt sich an der Mikrowellenofentür, heiße Luft tritt aus den Luftauslässen aus	Beim Garen kann Dampf aus dem Gargut austreten. Der größte Teil davon entweicht über den Luftauslass. Allerdings kann sich immer etwas Dampf an kühlen Stellen wie beispielsweise der Mikrowellenofentür sammeln. Das ist normal.
Der Mikrowellenofen wurde versehentlich leer eingeschaltet.	Es ist untersagt, den Mikrowellenofen leer zu betreiben. Das ist sehr gefährlich.

Problem	Mögliche Ursache	Abhilfe
Der Mikrowellenofen kann nicht eingeschaltet werden.	(1) Der Netzstecker steckt nicht fest in der Netzsteckdose.	Ziehen Sie den Netzstecker aus der Netzsteckdose. Stecken Sie den Netzstecker nach 10 s wieder in die Netzsteckdose.
	(2) Die Sicherung brennt durch oder der Leistungsschalter wird ausgelöst.	Wechseln Sie die Sicherung oder setzen Sie den Leistungsschalter zurück (Reparatur durch Fachpersonal unseres Unternehmens).
	(3) Probleme mit der Netzsteckdose.	Überprüfen Sie die Netzsteckdose mit anderen Elektrogeräten.
Der Mikrowellenofen wird nicht warm.	(4) Die Mikrowellenofentür ist nicht vollständig geschlossen.	Schließen Sie die Mikrowellenofentür ordnungsgemäß.



Gemäß der Richtlinie über die Entsorgung elektrischer und elektronischer Altgeräte (WEEE) müssen elektrische und elektronische Altgeräte getrennt gesammelt und entsorgt werden. Wenn Sie dieses Produkt zu einem zukünftigen Zeitpunkt entsorgen müssen, dann entsorgen Sie es bitte NICHT über den gewöhnlichen Hausmüll. Bitte bringen Sie dieses Produkt nach Verfügbarkeit zu

einer Recyclingstelle für elektrische und elektronische Altgeräte.

Konformitätserklärung

Dieses Gerät entspricht den gesetzlichen Anforderungen und wurde unter ständigen Qualitätskontrollen gefertigt. Die technischen Daten entsprechen dem aktuellen Stand zum Zeitpunkt der Drucklegung. Änderungen vorbehalten.



Die vollständige Konformitätserklärung finden Sie unter www.nabo.at

Entsorgung

Dieses Gerät nicht im unsortierten Hausmüll entsorgen. An einer ausgewiesenen Sammelstelle für Elektro- und Elektronik Altgeräte entsorgen. Dadurch tragen Sie zum Schutz der Ressourcen und der Umwelt bei. Für weitere Fragen wenden Sie sich bitte an Ihren Händler oder an die örtlichen Behörden.



Importeur / Hersteller:

Baytronic Handels GmbH | Harterfeldweg 4; A-4481 Asten | www.nabo.at



Microwave Oven
INSTRUCTION MANUAL
Model:MWO 2900

Read these instructions carefully before using your microwave oven, and keep it carefully.

If you follow the instructions, your oven will provide you with many years of good service.

SAVE THESE INSTRUCTIONS CAREFULLY

Baytronic Handels GmbH, Harterfeldweg 4;
A-4481 Asten

www.nabo.at

PRECAUTIONS TO AVOID POSSIBLE EXPOSURE TO EXCESSIVE MICROWAVE ENERGY

(a) Do not attempt to operate this oven with the door open since this can result in harmful exposure to microwave energy. It is important not to break or tamper with the safety interlocks.

(b) Do not place any object between the oven front face and the door or allow soil or cleaner residue to accumulate on sealing surfaces.

(c) **WARNING:** If the door or door seals are damaged, the oven must not be operated until it has been repaired by a competent person.

ADDENDUM

If the apparatus is not maintained in a good state of cleanliness, its surface could be degraded and affect the lifespan of the apparatus and lead to a dangerous situation.

Specifications

Model:	MWO 2900
Rated Voltage:	230V ~ 50Hz
Rated Input Power(Microwave):	1550W
Rated Output Power(Microwave):	1000W
Rated Output Power(Grill):	1000W
Rated Output Power(Convection):	2100W

IMPORTANT SAFETY INSTRUCTIONS

WARNING

To reduce the risk of fire, electric shock, injury to persons or exposure to excessive microwave oven energy when using your appliance, follow basic precautions, including the following:

1. Read and follow the specific: "PRECAUTIONS TO AVOID POSSIBLE EXPOSURE TO EXCESSIVE MICROWAVE ENERGY".
2. This appliance can be used by children aged from 8 years and above and persons with reduced physical, sensory or mental capabilities or lack of experience and knowledge if they have been given supervision or instruction concerning use of the appliance in a safe way and understand the hazards involved. Children shall not play with the appliance. Cleaning and user maintenance shall not be made by children unless they are older than 8 and supervised. Children less than 8 years of age shall be kept away unless continuously supervised.
3. Keep the appliance and its cord out of reach of children less than 8 years.
4. If the supply cord is damaged, it must be replaced by the manufacturer, its service agent or similarly qualified persons in order to avoid a hazard. (For appliance with type Y attachment)
5. **WARNING:** Ensure that the appliance is switched off before replacing the lamp to avoid the possibility of electric shock.

6. WARNING: It is hazardous for anyone other than a competent person to carry out any service or repair operation that involves the removal of a cover which gives protection against exposure to microwave energy.
7. WARNING: Liquids and other foods must not be heated in sealed containers since they are liable to explode.
8. When heating food in plastic or paper containers, keep an eye on the oven due to the possibility of ignition.
9. Only use utensils that are suitable for use in microwave ovens.
10. If smoke is emitted, switch off or unplug the appliance and keep the door closed in order to stifle any flames.
11. Microwave heating of beverages can result in delayed eruptive boiling, therefore care must be taken when handling the container.
12. The contents of feeding bottles and baby food jars shall be stirred or shaken and the temperature checked before consumption, in order to avoid burns.
13. Eggs in their shell and whole hard-boiled eggs should not be heated in microwave ovens since they may explode, even after microwave heating has ended.
14. The oven should be cleaned regularly and any food deposits removed.
15. Failure to maintain the oven in a clean condition could lead to deterioration of the surface that could adversely affect the life of the appliance and possibly result in a hazardous situation.

16. The appliance must not be installed behind a decorative door in order to avoid overheating. (This is not applicable for appliances with decorative door.)

17. Only use the temperature probe recommended for this oven. (for ovens provided with a facility to use a temperature-sensing probe.)

18. The microwave oven shall not be placed in a cabinet unless it has been tested in a cabinet.

19. The microwave oven must be operated with the decorative door open. (for ovens with a decorative door.)

20. This appliance is intended to be used in household and similar applications such as:

- staff kitchen areas in shops, offices and other working environments;

- by clients in hotels, motels and other residential type environments;

- farm houses;

- bed and breakfast type environments.

21. The microwave oven is intended for heating food and beverages. Drying of food or clothing and heating of warming pads, slippers, sponges, damp cloth and similar may lead to risk of injury, ignition or fire.

22. Metallic containers for food and beverages are not allowed during microwave cooking.

23. The appliance shall not be cleaned with a steam cleaner.

24. The appliance is intended to be used freestanding.

25. The rear surface of appliances shall be placed against a wall.

26. Steam cleaner is not to be used.
27. Surface of a storage drawer can get hot.
28. Do not use harsh abrasive cleaners or sharp metal scrapers to clean the oven door glass since they can scratch the surface, which may result in shattering of the glass.
29. WARNING: The appliance and its accessible parts become hot during use. Care should be taken to avoid touching heating elements. Children less than 8 years of age shall be kept away unless continuously supervised.
30. During use the appliance becomes hot. Care should be taken to avoid touching heating elements inside the oven.
31. WARNING: Accessible parts may become hot during use. Young children should be kept away.
32. WARNING: When the appliance is operated in the combination mode, children should only use the oven under adult supervision due to the temperatures generated.
33. Appliances are not intended to be operated by means of an external timer or separate remote-control system.

READ CAREFULLY AND KEEP FOR FUTURE REFERENCE

To Reduce the Risk of Injury to Persons Grounding Installation

DANGER

Electric Shock Hazard
Touching some of the internal components can cause serious personal injury or death. Do not disassemble this appliance.

WARNING

Electric Shock Hazard
Improper use of the grounding can result in electric shock. Do not plug into an outlet until appliance is properly installed and grounded.

This appliance must be grounded. In the event of an electrical short circuit, grounding reduces the risk of electric shock by providing an escape wire for the electric current. This appliance is equipped with a cord having a grounding wire with a grounding plug. The plug must be plugged into an outlet that is properly installed and grounded.

Consult a qualified electrician or serviceman if the grounding instructions are not completely understood or if doubt exists as to whether the appliance is properly grounded. If it is necessary to use an extension cord, use only a 3-wire extension cord.

1. A short power-supply cord is provided to reduce the risks resulting from becoming entangled in or tripping over a longer cord.
2. If a long cord set or extension cord is used:
 - 1)The marked electrical rating of the cord set or extension cord should be at least as great as the electrical rating of the appliance.
 - 2)The extension cord must be a grounding-type 3-wire cord.
 - 3)The long cord should be arranged so that it will not drape over the counter top or tabletop where it can be pulled on by children or tripped over unintentionally.

CLEANING

Be sure to unplug the appliance from the power supply.

1. Clean the cavity of the oven after using with a slightly damp cloth.
2. Clean the accessories in the usual way in soapy water.
3. The door frame and seal and neighbouring parts must be cleaned carefully with a damp cloth when they are dirty.
4. Do not use harsh abrasive cleaners or sharp metal scrapers to clean the oven door glass since they can scratch the surface, which may result in shattering of the glass.
5. Cleaning Tip---For easier cleaning of the cavity walls that the food cooked can touch: Place half a lemon in a bowl, add 300ml (1/2 pint) water and heat on 100% microwave power for 10 minutes. Wipe the oven clean using a soft, dry cloth.

UTENSILS

CAUTION

Personal Injury Hazard

It is hazardous for anyone other than a competent person to carry out any service or repair operation that involves the removal of a cover which gives protection against exposure to microwave energy.

See the instructions on "Materials you can use in microwave oven or to be avoided in microwave oven."

There may be certain non-metallic utensils that are not safe to use for microwaving. If in doubt, you can test the utensil in question following the procedure below.

Utensil Test:

1. Fill a microwave-safe container with 1 cup of cold water (250ml) along with the utensil in question.
2. Cook on maximum power for 1 minute.
3. Carefully feel the utensil. If the empty utensil is warm, do not use it for microwave cooking.
4. Do not exceed 1 minute cooking time.

Materials you can use in microwave oven

Utensils	Remarks
Browning dish	Follow manufacturer's instructions. The bottom of browning dish must be at least 3/16 inch (5mm) above the turntable. Incorrect usage may cause the turntable to break.
Dinnerware	Microwave-safe only. Follow manufacturer's instructions. Do not use cracked or chipped dishes.
Glass jars	Always remove lid. Use only to heat food until just warm. Most glass jars are not heat resistant and may break.
Glassware	Heat-resistant oven glassware only. Make sure there is no metallic trim. Do not use cracked or chipped dishes.
Oven cooking bags	Follow manufacturer's instructions. Do not close with metal tie. Make slits to allow steam to escape.
Paper plates and cups	Use for short-term cooking/warming only. Do not leave oven unattended while cooking.
Paper towels	Use to cover food for reheating and absorbing fat. Use with supervision for a short-term cooking only.
Parchment paper	Use as a cover to prevent splattering or a wrap for steaming.
Plastic	Microwave-safe only. Follow the manufacturer's instructions. Should be labeled "Microwave Safe". Some plastic containers soften, as the food inside gets hot. "Boiling bags" and tightly closed plastic bags should be slit, pierced or vented as directed by package.
Plastic wrap	Microwave-safe only. Use to cover food during cooking to retain moisture. Do not allow plastic wrap to touch food.
Thermometers	Microwave-safe only (meat and candy thermometers).
Wax paper	Use as a cover to prevent splattering and retain moisture.

Materials to be avoided in microwave oven

Utensils	Remarks
Aluminum tray	May cause arcing. Transfer food into microwave-safe dish.
Food carton with metal handle	May cause arcing. Transfer food into microwave-safe dish.
Metal or metal-trimmed utensils	Metal shields the food from microwave energy. Metal trim may cause arcing.
Metal twist ties	May cause arcing and could cause a fire in the oven.
Paper bags	May cause a fire in the oven.
Plastic foam	Plastic foam may melt or contaminate the liquid inside when exposed to high temperature.
Wood	Wood will dry out when used in the microwave oven and may split or crack.

SETTING UP YOUR OVEN

Names of Oven Parts and Accessories

Remove the oven and all materials from the carton and oven cavity.

Your oven comes with the following accessories:

Glass tray	1
Turntable ring assembly	1
Instruction Manual	1

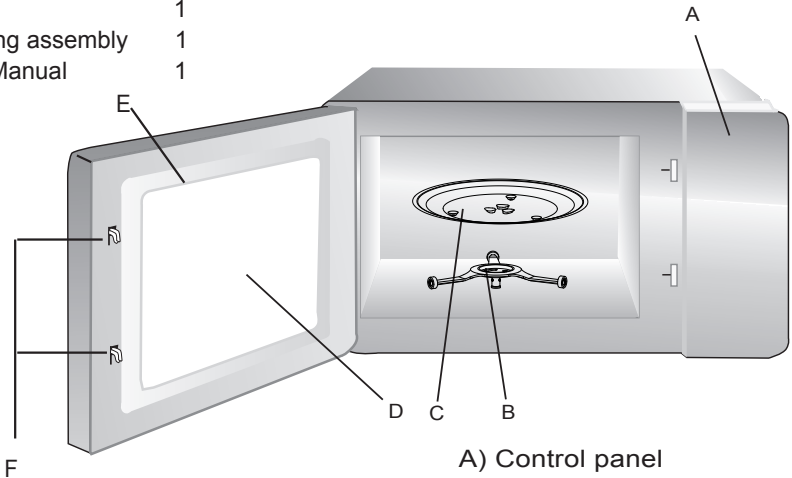

- A) Control panel
- B) Turntable ring assembly
- C) Glass tray
- D) Observation window
- E) Door assembly
- F) Safety interlock system

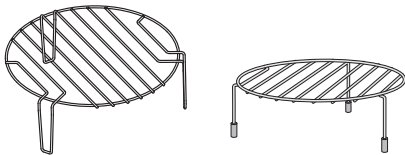

Grill Rack(Can not be used in microwave function and must be placed on the glass tray)

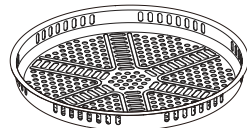

Bake Tray (Cannot be used in conjunction with microwave function and can be placed on the bake rack)

Turntable Installation

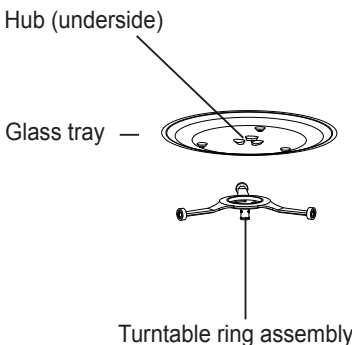

- a. Never place the glass tray upside down. The glass tray should never be restricted.
- b. Both glass tray and turntable ring assembly must always be used during cooking.
- c. All food and containers of food are always placed on the glass tray for cooking.
- d. If glass tray or turntable ring assembly cracks or breaks, contact your nearest authorized service center.

Countertop Installation

Remove all packing material and accessories. Examine the oven for any damage such as dents or broken door. Do not install if oven is damaged.

Cabinet: Remove any protective film found on the microwave oven cabinet surface. Do not remove the light brown Mica cover that is attached to the oven cavity to protect the magnetron.

Installation

1. Select a level surface that provide enough open space for the intake and/or outlet vents.

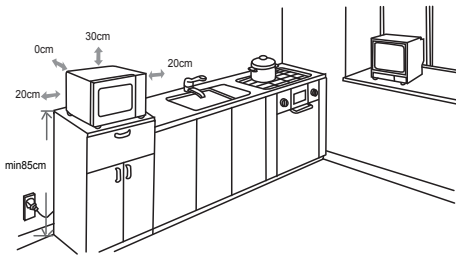

(1) The minimum installation height is 85cm.

(2) The rear surface of appliance shall be placed against a wall.

Leave a minimum clearance of 30cm above the oven, a minimum clearance of 20cm is required between the oven and any adjacent walls.

(3) Do not remove the legs from the bottom of the oven.

(4) Blocking the intake and/or outlet openings can damage the oven.

(5) Place the oven as far away from radios and TV as possible. Operation of microwave oven may cause interference to your radio or TV reception.

2. Plug your oven into a standard household outlet. Be sure the voltage and the frequency is the same as the voltage and the frequency on the rating label.

WARNING: Do not install oven over a range cooktop or other heat-producing appliance. If installed near or over a heat source, the oven could be damaged and the warranty would be void.

The accessible surface may be hot during operation.



Control Panel

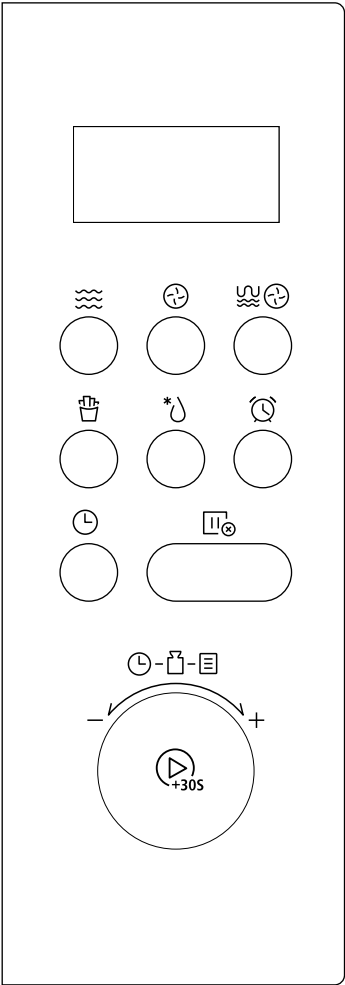

-  Microwave
-  Convection
-  Grill/Combi.
-  Air Fry
-  W.T./Time Defrost
-  Kitchen Timer
-  Clock
-  Stop/Clear
-  Start/+30Sec./Confirm

OPERATION INSTRUCTION

This microwave oven uses modern electronic controls to meet your cooking needs.

1. Clock Setting

When the microwave oven is Powered On, the oven will display "0:00", and the buzzer will ring once.

1) Press "**Clock**" once. "00:00" displays.

2) Turn " " to adjust the hour figures, the input time should be within 0--23(24-hour).

3) Press "**Clock**", the minute figures will flash.

4) Turn " " to adjust the minute figures, the input time should be within 0--59.

5) Press "**Clock**" to finish clock setting. ":" will flash.

Note: 1) If the clock is not set, it would not function when powered.

2) During the process of clock setting, if you press "**Stop/Clear**", the oven will go back to the previous status automatically.

2. Kitchen Timer

1) Press "**Kitchen Timer**" once, the screen will display 00:00.

2) Turn " " to enter the correct timer. (The maximum cooking time is 95 minutes.)

3) Press "**Start/+30Sec./Confirm**" to confirm setting.

4) When the kitchen time is reached, the buzzer will ring 5 times.

If the clock has been set to the (24-hour system), the screen will display the current time.

Note: The kitchen Time is different from 24-hour system. Kitchen Timer is a timer.

3. Microwave Cooking

Press "**Microwave**" once, the screen will display "P100". Press "**Microwave**" repeatedly to choose the power you want, and "P100", "P 80" "P 50", "P 30" or "P 10" will display for each added press. Then press "**Start/+30Sec./Confirm**" to confirm, and turn " " to adjust the cooking time. (The maximum cooking time is 95 minutes.)

Press "**Start/+30Sec./Confirm**" again to start cooking.

Example: If you want to use 80% microwave power to cook for 20 minutes, you can operate the oven with the following steps.

- 1) Press " **Microwave** " once, the screen displays "P100".

- 2) Press " **Microwave** " once again to choose 80% microwave power.

- 3) Press " **Start/+30Sec./Confirm** " to confirm, and the screen displays "P 80".

- 4) Turn "  " to adjust the cooking time until the oven displays "20:00".

- 5) Press " **Start/+30Sec./Confirm** " to start cooking .



NOTE: The step quantities for the adjustment time of the coding switch are as follow:

- 0---1 min : 5 seconds
- 1---5 min : 10 seconds
- 5---10 min : 30 seconds
- 10---30 min : 1 minute
- 30---95 min : 5 minutes

Microwave Power Chart

Press	Once	Twice	Thrice	4 times	5 times
Microwave Power	100%	80%	50%	30%	10%

4. Grill or Combi. Cooking

Press " **Grill/Combi.** " once, the screen will display "G-1", and press " **Grill/Combi.** " repeatedly or turn the "  " to choose the power you want, and "G-1", "C-1", "C-2", "C-3" or "C-4" will display for each added press. Then press " **Start/+30Sec./Confirm** " to confirm, and turn "  " to adjust the cooking time. (The maximum setting time is 95 minutes.) Press " **Start/+30Sec./Confirm** " again to start cooking.

Example: If you want to use grill power to cook for 10 minutes, you can operate the oven as the following steps.

- 1) Press " **Grill/Combi.** " once, the screen displays "G-1".

- 2) Press " **Start/+30Sec./Confirm** " to confirm.

- 3) Turn "  " to adjust the cooking time until the oven displays "10:00".

- 4) Press " **Start/+30Sec./Confirm** " to start cooking.

Note: If half the grill time passes, the oven sounds twice, and this is normal.

In order to have a better effect of grilling food, you should turn the food over, close the door, and press " **Start/+30Sec./Confirm** " to continue cooking. If no operation the oven will continue cooking.

Note: Combination instructions

Instructions	Display	Microwave	Grill	Convection
1	C-1	●		●
2	C-2	●	●	
3	C-3		●	●
4	C-4	●	●	●

5. Convection Cooking (With preheating function)

The convection cooking can let you to cook the food as a traditional oven. Microwave is not used. It is recommended that you should preheat the oven to the appropriate temperature before placing the food in the oven.

- 1) Press the "**Convection**" key once, "150" flash.
- 2) Keep pressing "**Convection**" or turn " " to select the convection temperature.

Note: The temperature can be chosen from 150 degrees to 240 degrees.

- 3) Press the "**Start/+30Sec./Confirm**" to confirm the temperature.
- 4) Press the "**Start/+30Sec./Confirm**" to start preheating. When the preheating temperature arrives, the buzzer will sound twice to remind you to put the food into the oven. And the preheated temperature is displayed and flashes.
- 5) Put the food into the oven and close the door.
Turn " " to adjust the cooking time. (The maximum setting time is 95 minutes.)

- 6) Press the "**Start/+30Sec./Confirm**" key to start cooking.

Note: a. Cooking time cannot be input until the preheating temperature arrives.

If the temperature arrives, door must be opened to input the cooking time.

- b. If the time not input in 5 minutes, the oven will stop preheating. The buzzer sounds five times and turn back to waiting state.

6. Convection Cooking (Without pre-heating function)

- 1) Press the " **Convection** " key once, "150" flash.
- 2) Keep pressing " **Convection** " or turn "  " to select the convection temperature.
Note: The temperature can be chosen from 150 degrees to 240 degrees.

- 3) Press the " **Start/+30Sec./Confirm** " to confirm the temperature.

- 4) Turn "  " to adjust the cooking time. (The maximum setting time is 95 minutes.)



- 5) Press the " **Start/+30Sec./Confirm** " key to start cooking.

7. Multi-Stage Cooking

Two stages can be maximally set. If one stage is defrosting, it should be put in the first stage. The buzzer will ring once after each stage and the next stage will begin.

Note: Auto menu and preheating cannot be set as one of the multi-stage.

Example: If you want to defrost the food for 5 minutes, then to cook with 80% microwave power for 7 minutes. The steps are as following:

- 1) Press " **W.T./Time Defrost** " twice, the screen will display "d-2";
- 2) Turn "  " to adjust the defrost time of 5 minutes;
- 3) Press " **Microwave** " once, "P100" will display;
- 4) Press " **Microwave** " again to choose 80% microwave power till "P 80" displays;
- 5) Press " **Start/+30Sec./Confirm** " to confirm;
- 6) Turn "  " to adjust the cooking time of 7 minutes;
- 7) Press " **Start/+30Sec./Confirm** " to start cooking.

8. Speedy Cooking



- 1) In waiting state, press " **Start/+30Sec./Confirm** " key to cook with 100% power level for 30 seconds. Each press on the same key can increase 30 seconds. The maximum cooking time is 95 minutes.
- 2) During microwave, grill, convection and combination states, cooking time can be increased by pressing " **Start/+30Sec./Confirm** ". Each press can increase 30 seconds.

Note: This function cannot work under weight defrost, multi-stage and auto menu cooking.

Auto menu Chart

Menu	Weight(g)	Display	Power
A-1 Auto Reheat	150	150	100%
	250	250	
	350	350	
	450	450	
	600	600	
A-2 Potato	1	1	100%
	2	2	
	3	3	
A-3 Meat	150	150	80%
	300	300	
	450	450	
	600	600	
A-4 Vegetable	150	150	100%
	350	350	
	500	500	
A-5 Fish	150	150	80%
	250	250	
	350	350	
	450	450	
	650	650	
A-6 Pasta	50(with water 450g)	50	80%
	100(with water 800g)	100	
	150(with water 1200g)	150	
A-7 Soup	200ml	200	100%
	400ml	400	
	600ml	600	
A-8 Cake	475	475	Preheat at 180 degrees
A-9 Pizza	200	200	C-4
	300	300	
	400	400	
A-10 Chicken	500	500	C-4
	750	750	
	1000	1000	
	1200	1200	

9. Auto Menu

- 1) In waiting state, turn "  " right to choose the function wanted, and "A1", "A2", "A3"...."A10" will be displayed.
- 2) Press " **Start/+30Sec./Confirm** " to confirm the menu you need.
- 3) Turn "  " to choose the weight of menu, and "g" indicator will light.
- 4) Press " **Start/+30Sec./Confirm** " to start cooking.

Note: When you choose cake, please do not put the cake into the oven at the beginning. The oven needs to be preheated to 180 degree first. After several minutes, the buzzer sounds twice to remind you to put the cake into the oven. After putting the cake in the oven, please press start again. The timer will count down, and the cake will be cooked perfectly.

- 2) When roast chicken is selected and 2/3 of the time has passed, it will ring twice to tell you to turn over the food. You can just leave it continue. For better result, turn the food over, close the door, and then press " **Start/+30Sec./Confirm** " to continue cooking.

10. Speedy Microwave Cooking

In waiting state, turn "  " left to choose cooking time directly then press " **Start/+30Sec./Confirm** " key to cook with 100% microwave power. This program can be set as the first one of multi-stage.

11. Defrost by W.T.

- 1) Press " **W.T./Time Defrost** " pad once, the oven will display "d-1".

- 2) Turn "  " to select the weight of food. At the same time, "g" will light. The weight should be within 100-2000g.

- 3) Press " **Start/+30Sec./Confirm** " key to start defrosting.

12. Defrost by Time

- 1) Press " **W.T./Time Defrost** " key twice, the oven will display "d-2".

- 2) Turn "  " to select the cooking time. The maximum setting time is 95 minutes.

- 3) Press " **Start/+30Sec./Confirm** " key to start defrosting.
The defrost power is P30, and it can not be changed.

13. Inquiring Function

- 1) During cooking state, press " **Clock** " to check the current time. It will be displayed for 3 seconds.
- 2) In cooking state, press " **Microwave** ", " **Grill/Combi.** " or " **Convection** ", the current power or temperature will be displayed for 3 seconds.

14. Child Lock



Lock: In waiting state, press " **Stop/Clear** " for 3 seconds, there will be a long "beep" denoting entering into the children-lock state and "  " indicator will light. The screen will display current time or " **[: :]** ".

Unlock: In locked state, press " **Stop/Clear** " for 3 seconds, there will be a long "beep" denoting that the lock is released, and "  " indicator will disappear.

15. Specification

- 1) The buzzer will sound once when turning the knob at the beginning.
- 2) " **Start/+30Sec./Confirm** " must be pressed to continue cooking if the door is opened during cooking.
- 3) Once the cooking programmer has been set , " **Start/+30Sec./Confirm** " is not pressed in 5 minutes. The current time will be displayed. The setting will be cancelled.
- 4) The buzzer sounds once by efficient press, inefficient press will be no response.
- 5) The buzzer will sound five times to remind you when cooking is finished.

16. Air Fry

- 1) Press " **Air Fry** " once, and the screen will display "H1".
- 2) Keep pressing " **Air Fry** " or turn "  " to select the menu you prefer (H1 to H9).
- 3) Press " **Start/+30Sec./Confirm** " to confirm the menu.
- 4) Turn "  " to choose the weight of menu.
- 5) Press " **Start/+30Sec./Confirm** " to start cooking.

Air Fry Chart

NO	MENU	DISPLAY	WEIGHT (g)
H1	Frozen french fries	300	300
H2	Frozen potato croquettes	350	350
H3	Frozen squid	250	250
H4	Frozen onion rings	250	250
H5	Frozen chicken nuggets	350	350
H6	Escalope	400	400
H7	Shrimp	250	250
H8	Vegetable	200	200
H9	Spring rolls	300	300

Trouble shooting

Normal	
Microwave oven interfering TV reception	Radio and TV reception may be interfered when microwave oven operating. It is similar to the interference of small electrical appliances, like mixer, vacuum cleaner, and electric fan. It is normal.
Dim oven light	In low power microwave cooking, oven light may become dim. It is normal.
Steam accumulating on door, hot air out of vents	In cooking, steam may come out of food. Most will get out from vents. But some may accumulate on cool place like oven door. It is normal.
Oven started accidentally with no food in.	It is forbidden to run the unit without any food inside. It is very dangerous.

Trouble	Possible Cause	Remedy
Oven can not be started.	(1) Power cord not plugged in tightly.	Unplug. Then plug again after 10 seconds.
	(2) Fuse blowing or circuit breaker works.	Replace fuse or reset circuit breaker (repaired by professional personnel of our company)
	(3) Trouble with outlet.	Test outlet with other electrical appliances.
Oven does not heat.	(4) Door not closed well.	Close door well.



According to Waste of Electrical and Electronic Equipment (WEEE) directive, WEEE should be separately collected and treated. If at any time in future you need to dispose of this product please do NOT dispose of this product with household waste. Please send this product to WEEE collecting points where available.

Importeur / Hersteller:

Baytronic Handels GmbH | Harterfeldweg 4; A-4481 Asten | www.nabo.at